

DBS KONDIS

Motorisert, magnetisk ergometersykkel

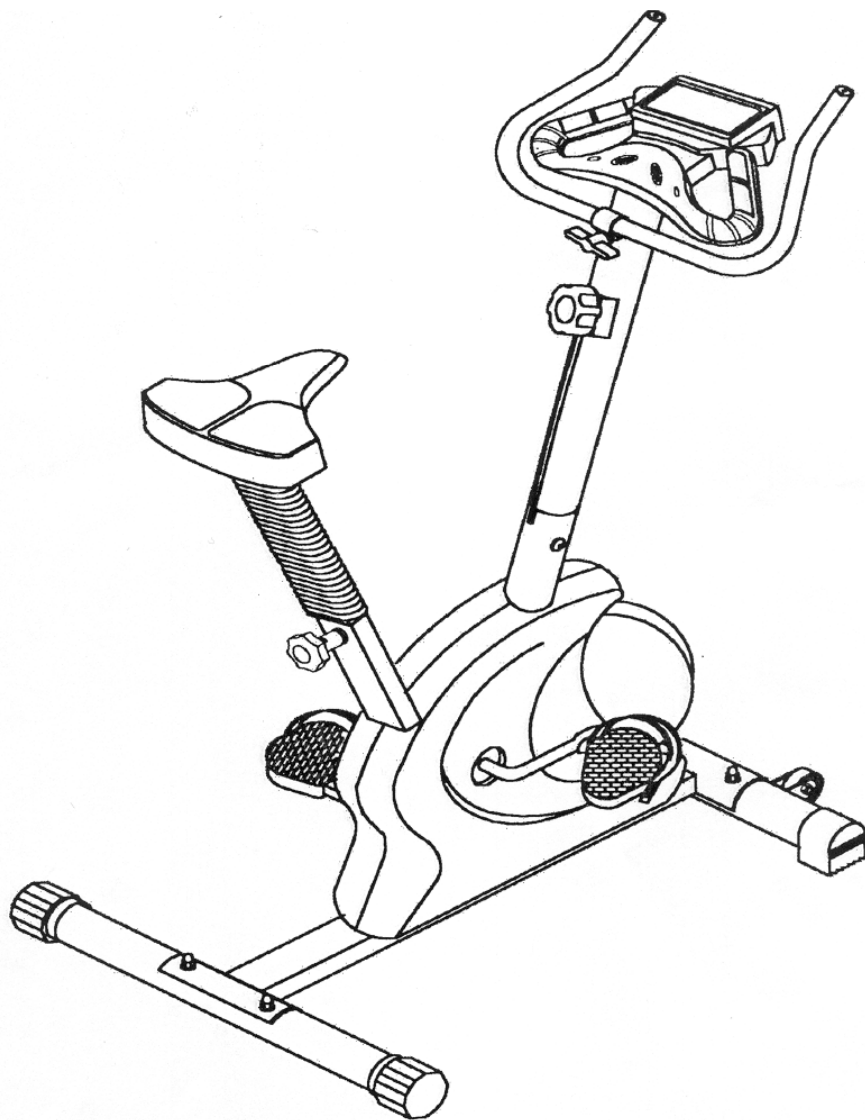

**MAGNETIC
341**

Treningscomputer til Magnet Kondis 341.

Funksjonsknapper

MODE	Trykk for 'a velge mellom de forskjellige funksjoner.
SET (Programme)	Trykk for 'a forhåndsinnstilte verdier for Tid, Distanse og kalorier. SET - knappen virker kun når instrumentpanelet er i MODE stop.
RESET (Remise A Zero)	Trykk for å tilbakestille hver forhåndsvalgte funksjon individuelt.
RECOVERY (Reprise)	Trykk for 'a få pulsfrekvensen tilbake i displayet etter en periode med sykling.

Funksjoner

SCAN	Skanner automatisk gjennom hver funksjon i sekvenser, slik at du kan observere fremgangen uten å måtte trykke "MODE" knappen hver gang.
TIME	Teller tiden fra 0:00 til 99:59. <u>Forhåndsvalgt tid</u> : Teller ned til 0:00 fra det øyeblikk du starter å trene.
SPEED	Viser den gjeldene treningshastighet.
DISTANCE	Teller opp: Viser tilbakelagt distanse Teller ned: Viser hvor langt det er igjen av forhåndsvalgt distanse fra du startet å trene
CALORIES	Teller opp: Viser forbrukte kalorier fra treningens start. Teller ned: Viser hvor mange kalorier som gjenstår å forbrenne av forhåndssalget antall.
PULSE	Displayet viser hjertefrekvens 5 sekunder etter at du har tatt tak i håndtakene og holder over hjertefrekvens-sensorene. For mest mulig nøyaktig resultat, anbefales å holde med BEGGE hender på håndtakene. Registreres ujevn eller feil pulsangivelse på displayet, kan årsaken skyldes svak kontakt mellom hånden og kontaktpunktene på håndtaket. Fukt hånden, eventuelt med en svak saltoppløsning i vannet (ca 1 - 3 %).

RECOVERY For å gjøre fremskritt med treningen, er det en funksjon "RECOVERY" som gir deg muligheten til å teste pulsen i et tidsrom på 1 minutt, og som (Reprise) umiddelbart etter dette gir deg en status.

Etter å ha trent for eks. en halvtime, kan du trykke "RECOVERY" knappen. Alle funksjoner unntatt tiden forsvinner da fra displayet. Tiden teller ned fra 60 sekund til 0, og i pulsområdet på displayet vil F1, F2... - opp til F6 vise.

F1 er best, F6 er dårligst. Denne testen kan utføres jevnlig for å sjekke om det er forbedringer

Trykk "**RECOVERY**" knappen igjen for å returnere til normal display-visning.

NB: Etter 4 minutter uten bruk, vil displayet slå seg av automatisk. Displayet vil pipe straks forhåndsinnstilte verdier begynner å telle ned.

Press "**MODE**" knappen ned i 4 sekunder for å nullstille alle verdier, - unntatt SPEED verdien.

Made by: Cycleurope Norge A/S
Postboks 385
4303 Sandnes, Norway

Monteringsanvisning magnetic 330 & 341

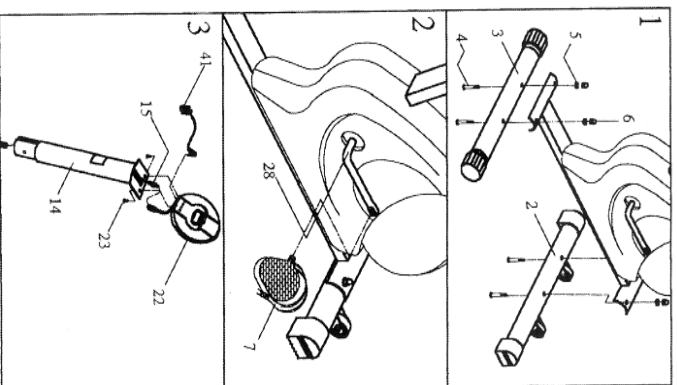

1 Monter fremre fotstøtte (2) med trillehjul og bakre fotstøtte (3) til rammen.

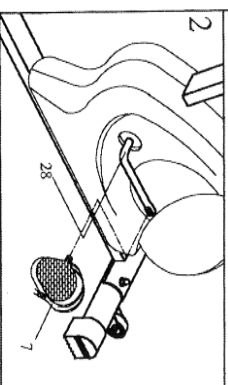

2 Pedal merket "R" monteres på høyre krankarm. (Gjenger med klokken.) Pedal merket "L" monteres på venstre krankarm. (Gjenger mot klokken.) Trekk godt til. Etterstram etter en tid

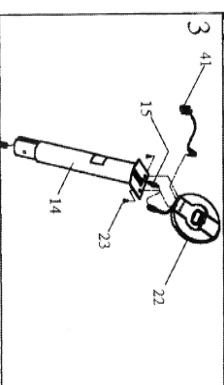

3 Koble display til kabel og fest instrumentpanelet til barakettt med 4 skruer.

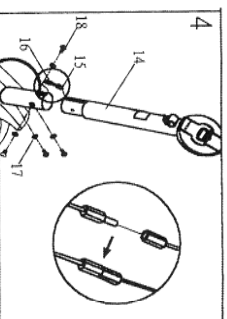

4 Koble sammen øvre og nedre kabel. Sett styrestammen ned i rammen og sikre med 4 skruer og skiver.

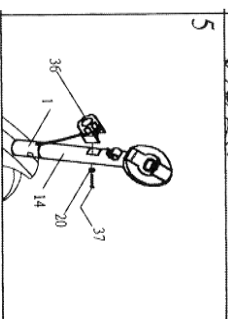

5 Fest motstandsregulatoren til styrestammen og sett fast med bolt og mutter.

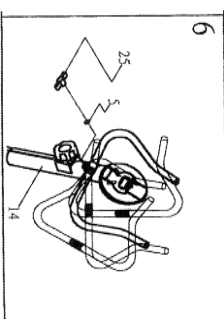

6 Løsne vingemutter og tre inn styret fra baksiden av styrestammen..

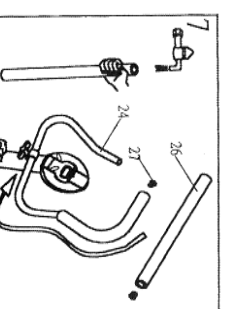

7 Tre håndakene på styre. Bruk litt søpe for å få de til å gli lett på. (Det tørker til neste dag og sitter fast)

Sett i endepluggene på styre.

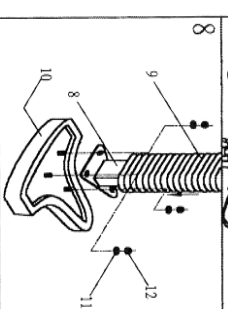

8 Skru sete fast til salpinnen med 3 skruer. Tre på plastbelgen

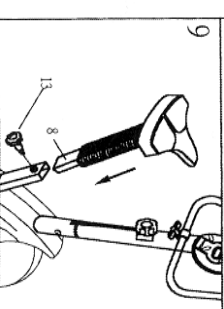

9 Løsne låsebolten til sete og tør salpinnen ned i rammen. Velg ønsket høyde og stram bolten forsvarlig.